

PRZYKŁADY Z BŁĘDAMI

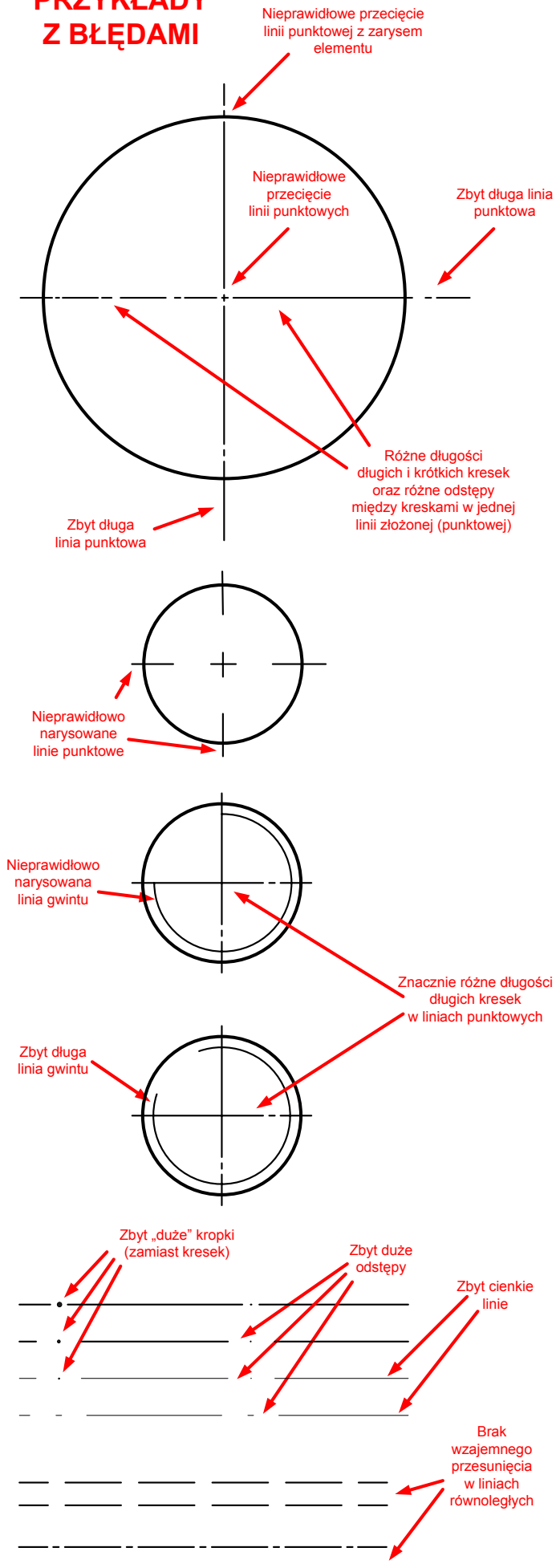

PRZYKŁADY BEZ BŁĘDÓW

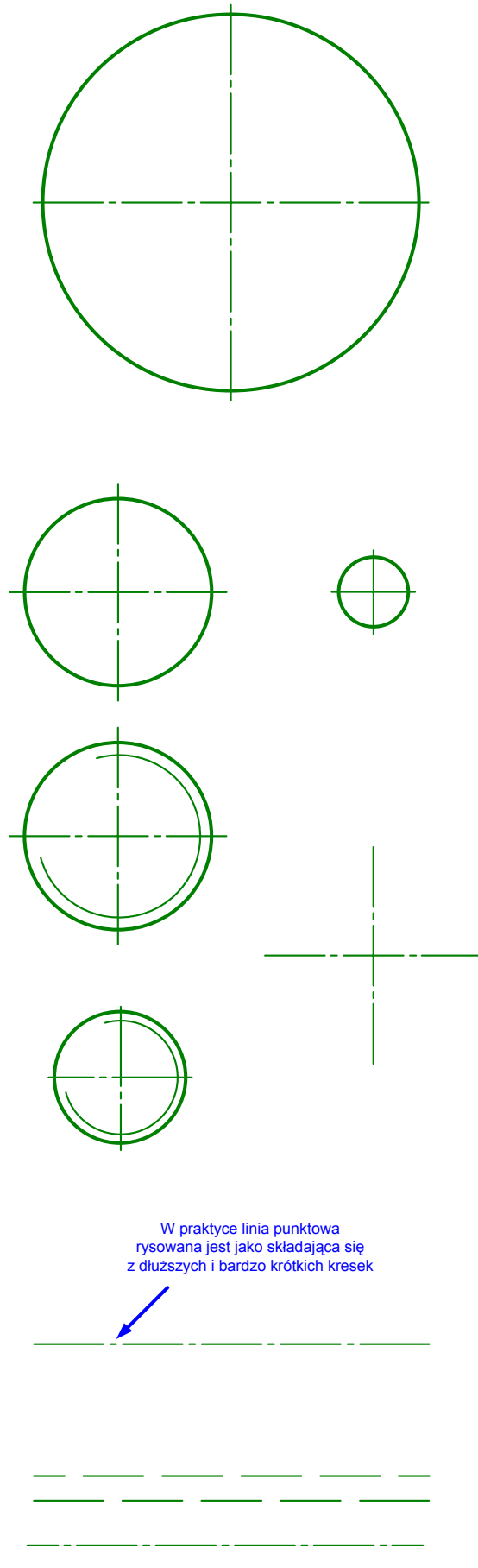

**PRZYKŁADY
Z BŁĘDAMI**

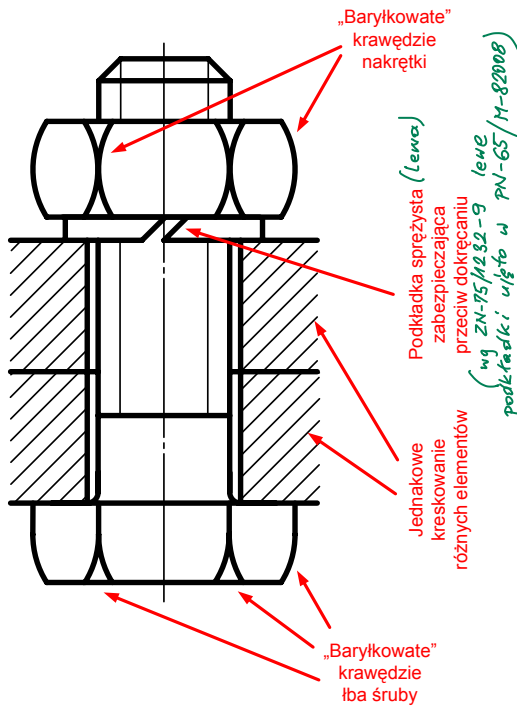
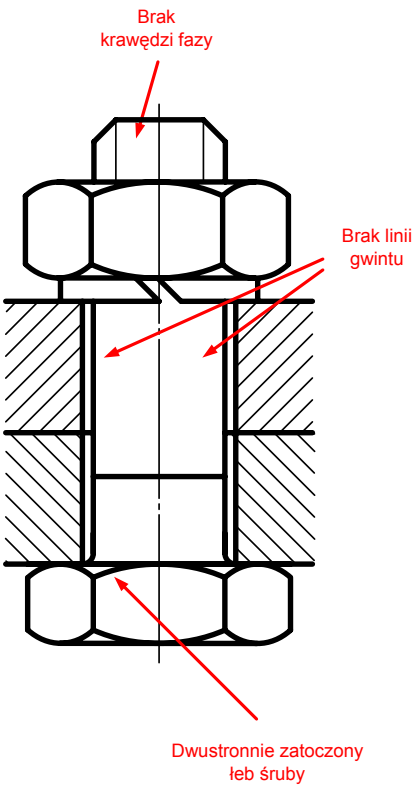
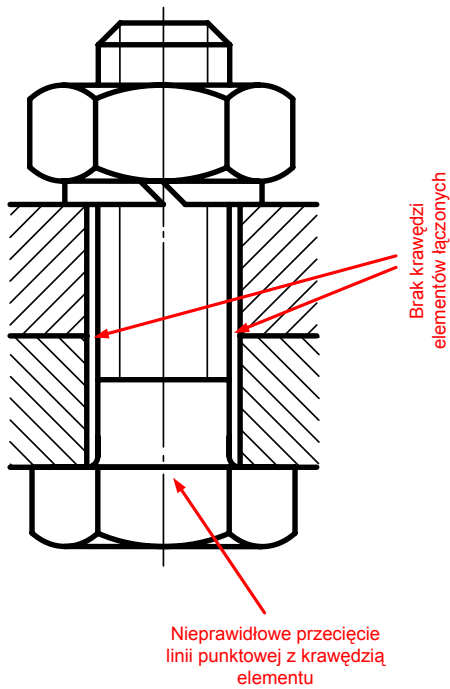
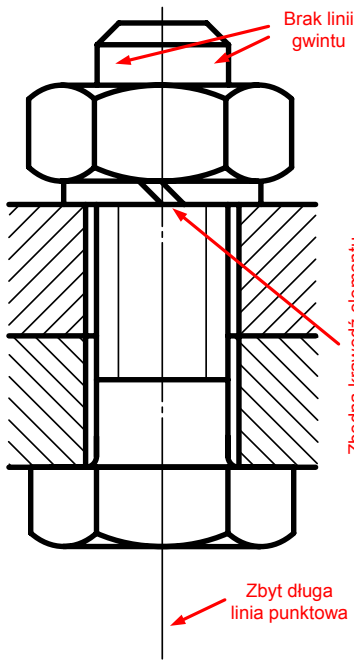

**PRZYKŁAD
BEZ BŁĘDÓW**

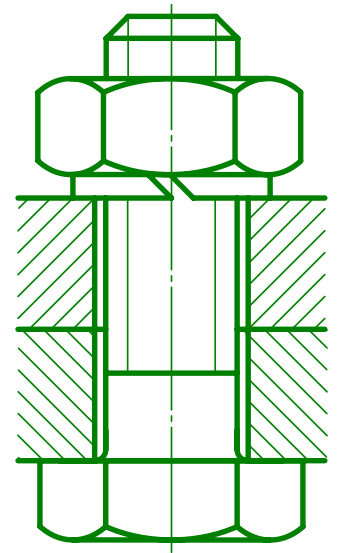

**PRZYKŁAD
Z BŁĘDAMI**

ZNAJDŹ KILKANAŚCIE RÓŻNIC
(na kolejnych stornach znajdziesz podpowiedzi)

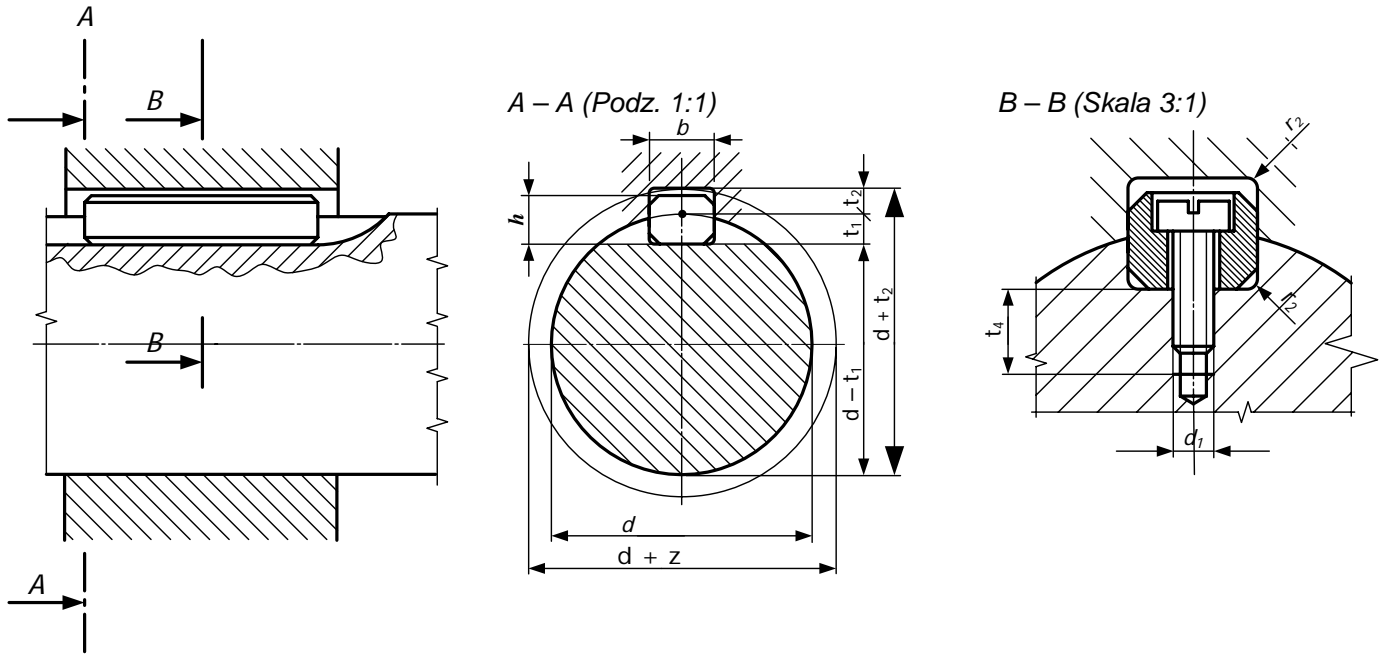

PRZYKŁAD BEZ BŁĘDÓW (bazujący na informacyjnych wymiarach podanych w PN)

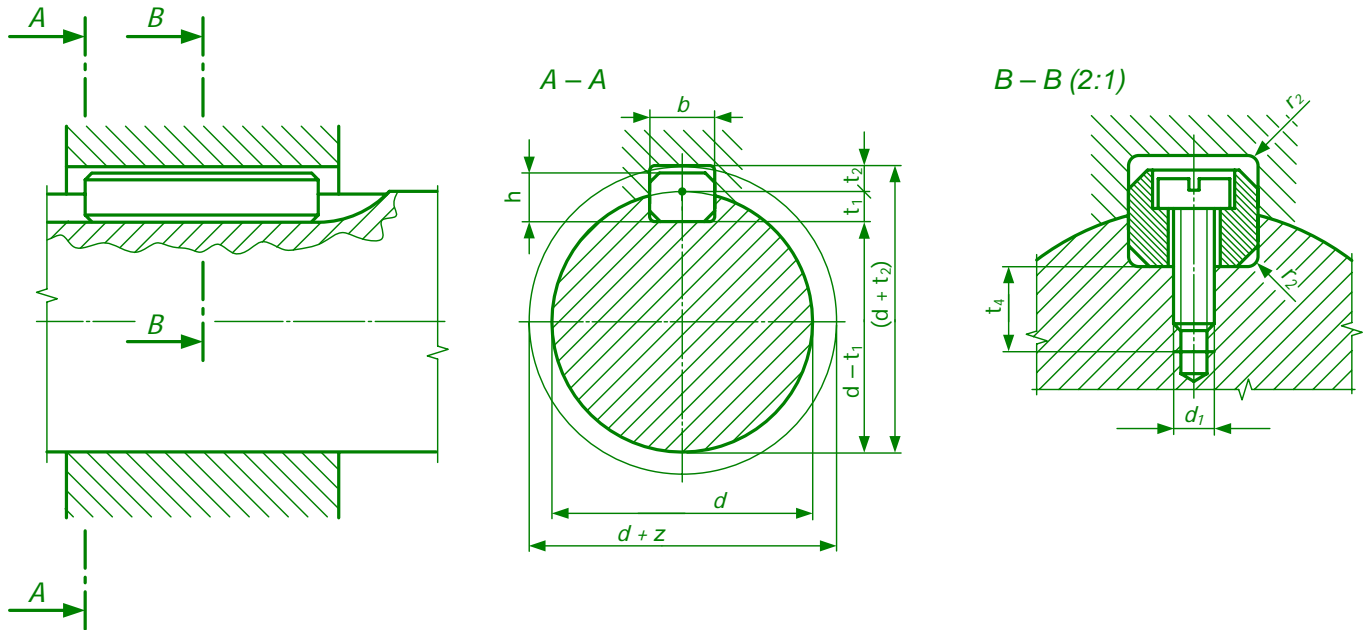

**PRZYKŁAD
Z BŁĘDAMI**

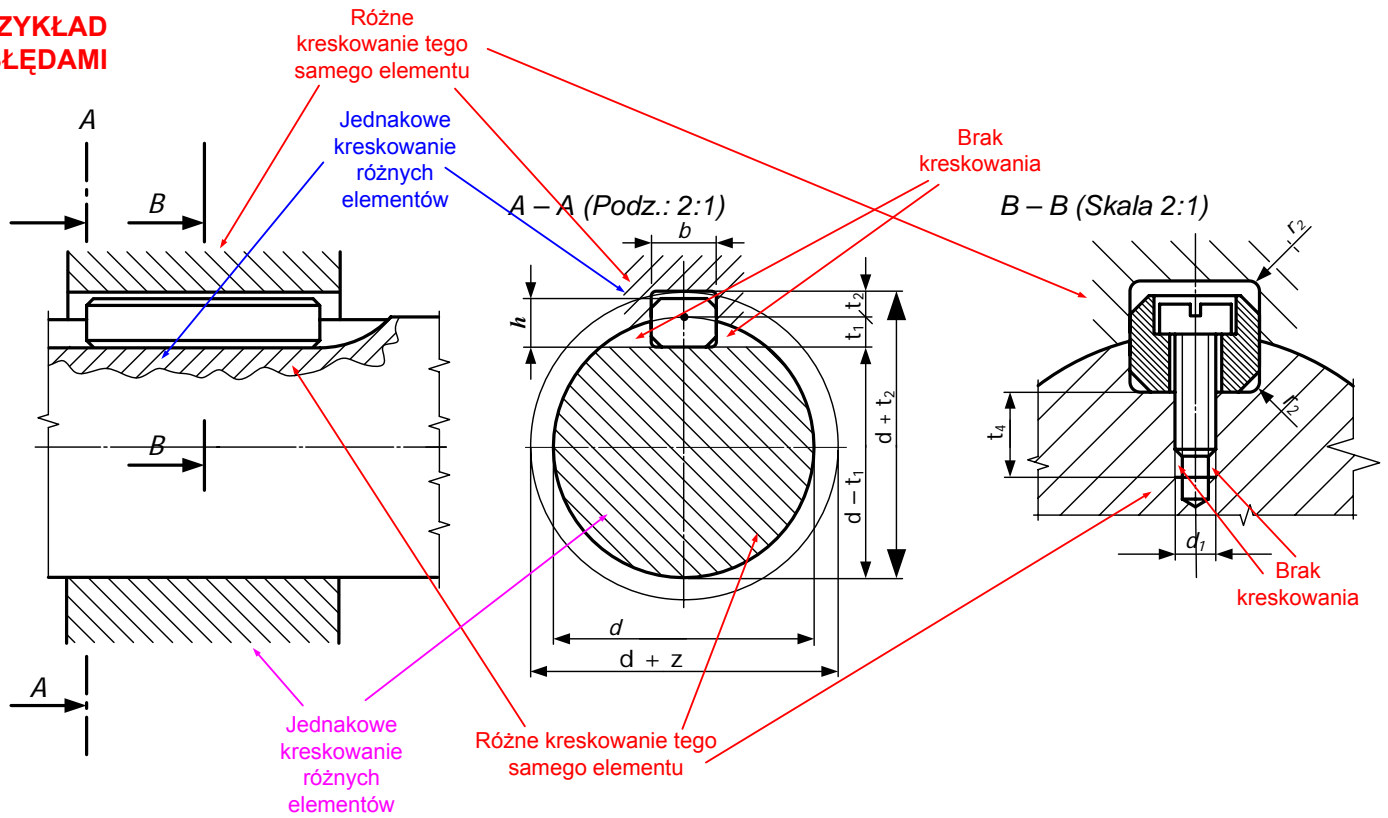

Uwaga!!! Na rysunkach zaznaczono tylko wybrane błędy.

PRZYKŁAD BEZ BŁĘDÓW (bazujący na informacyjnych wymiarach podanych w PN)

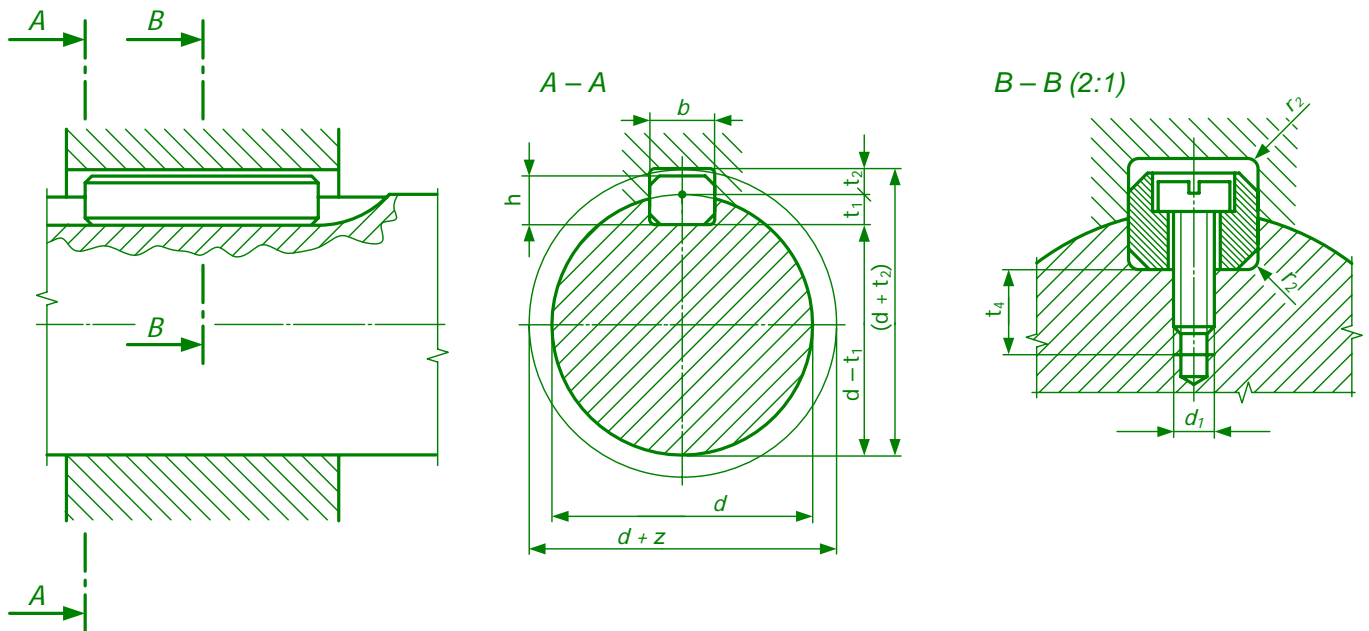

**PRZYKŁAD
Z BŁĘDAMI**

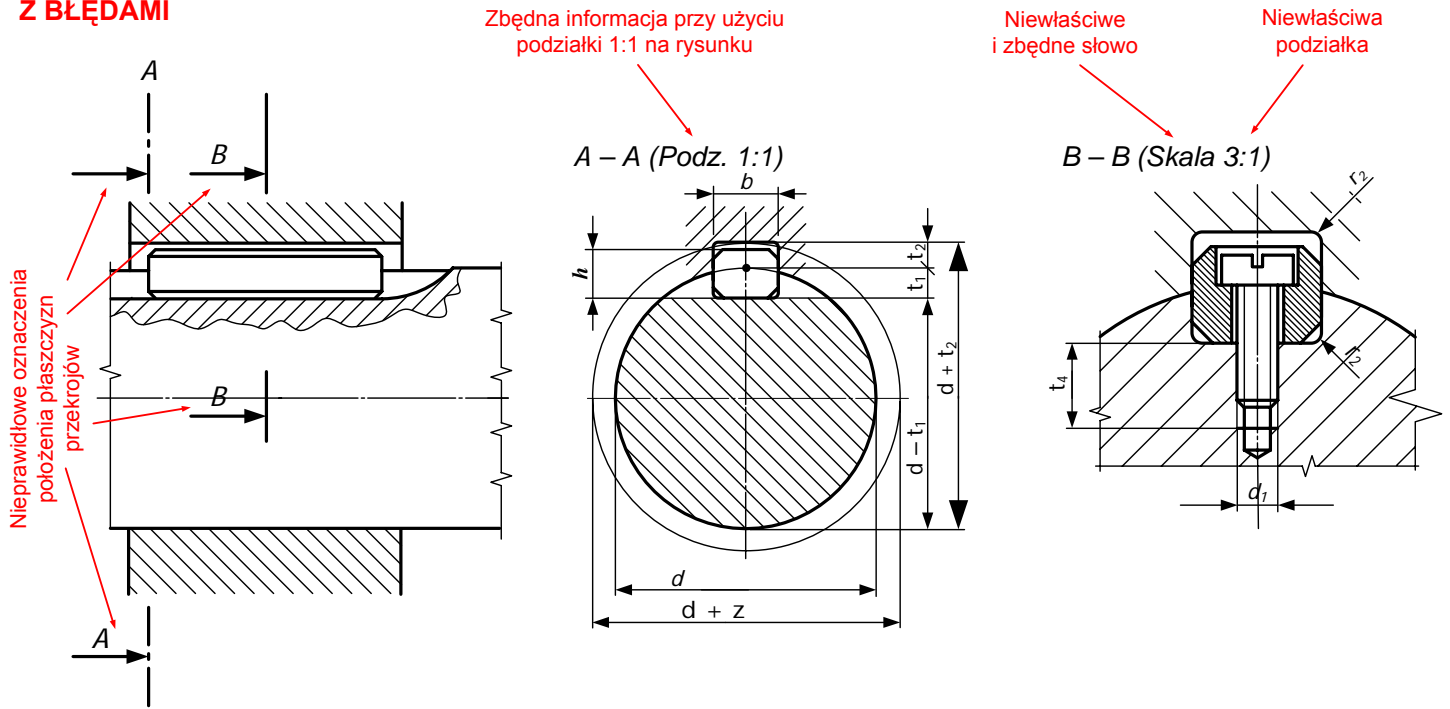

Uwaga!!! Na rysunkach zaznaczono tylko wybrane błędy.

PRZYKŁAD BEZ BŁĘDÓW (bazujący na informacyjnych wymiarach podanych w PN)

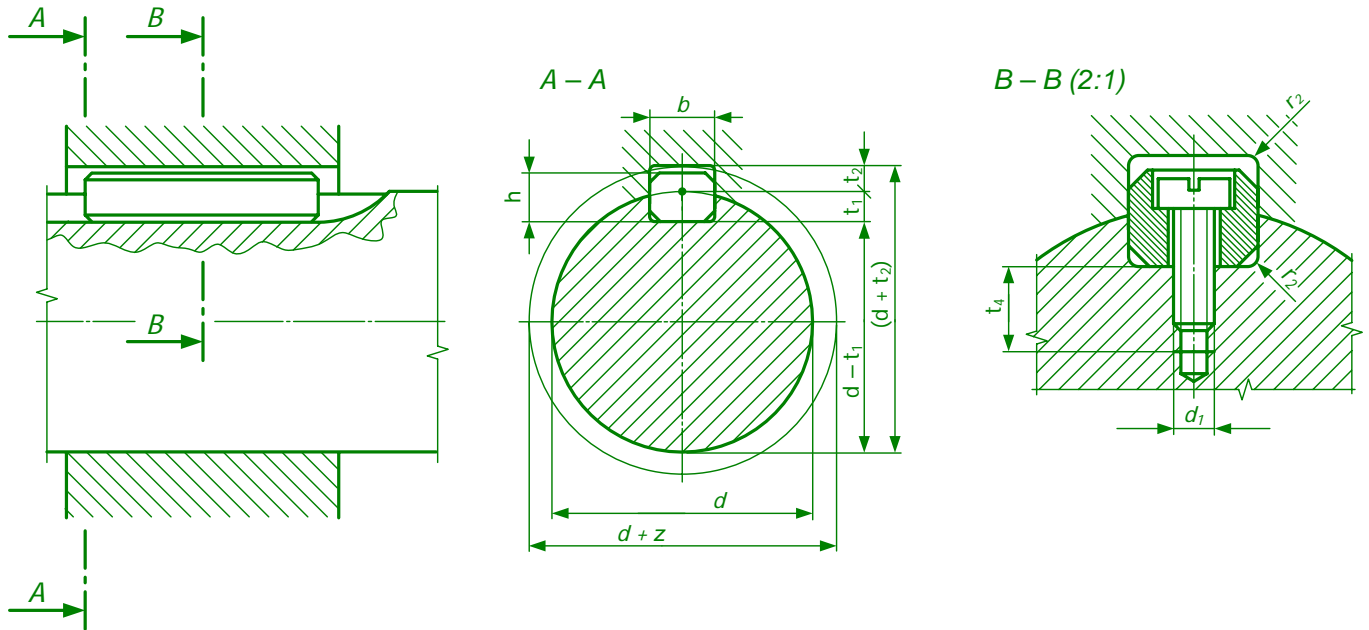

PRZYKŁAD Z BŁĘDAMI

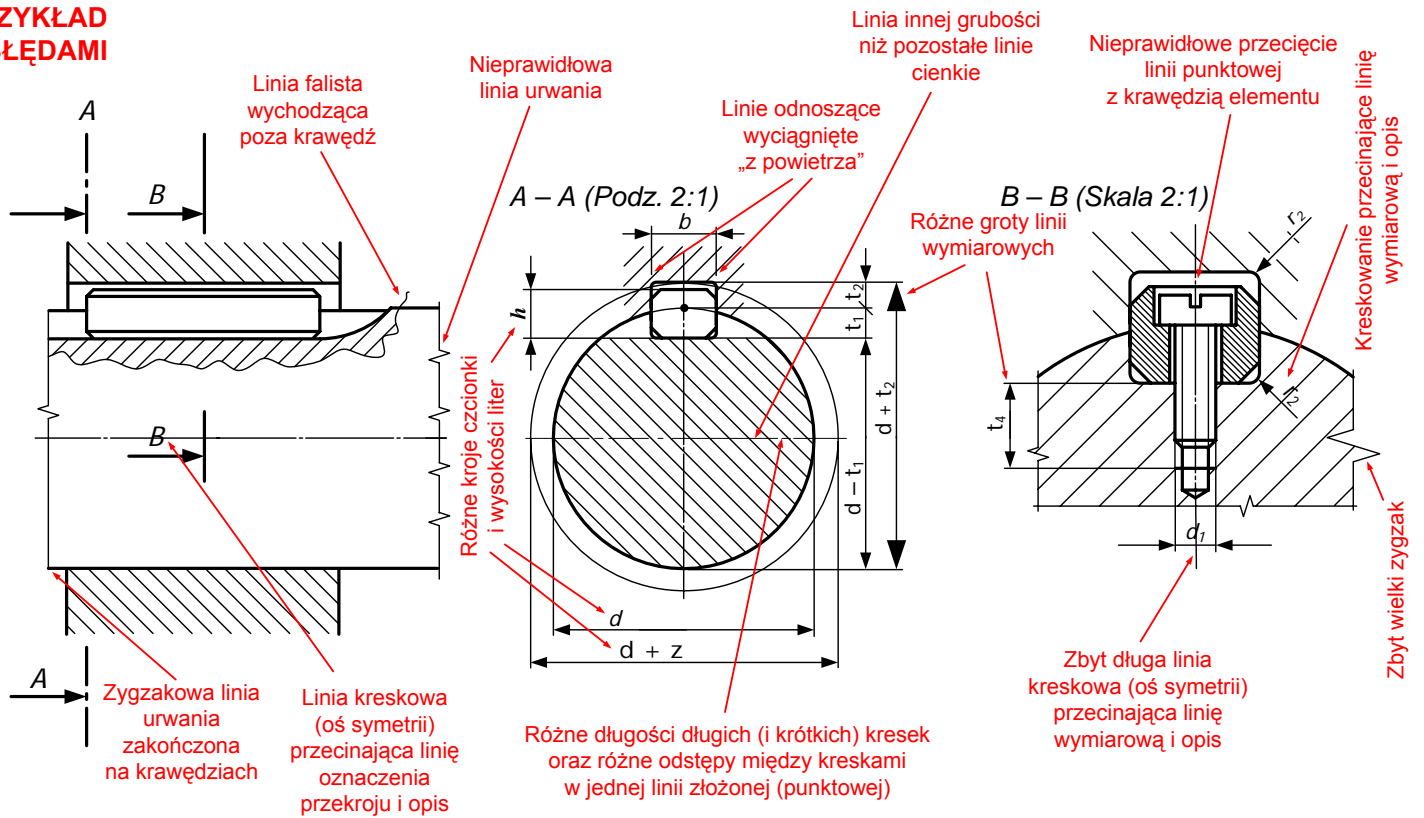

Uwaga!!! Na rysunkach zaznaczono tylko wybrane błędy.

PRZYKŁAD BEZ BŁĘDÓW (bazujący na informacyjnych wymiarach podanych w PN)

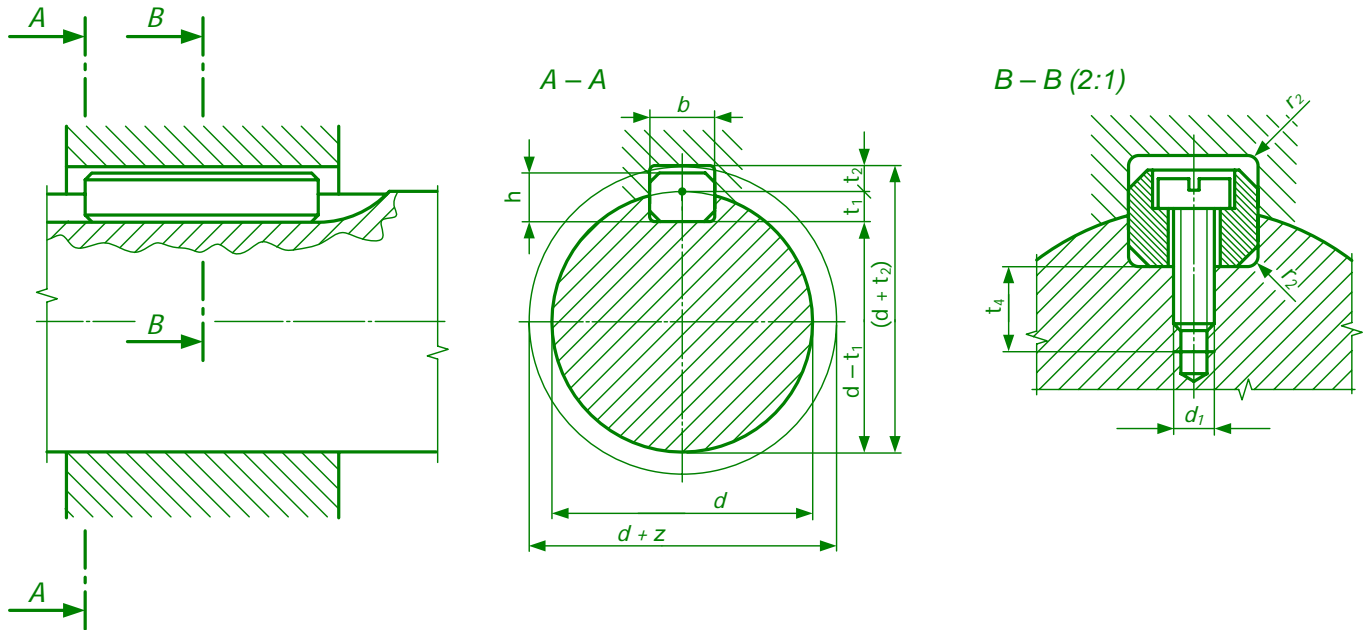

**PRZYKŁADY
Z BŁĘDAMI**

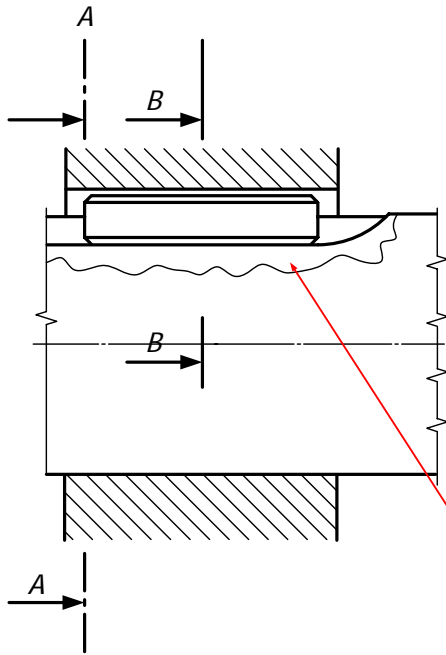

Brak kreskowania

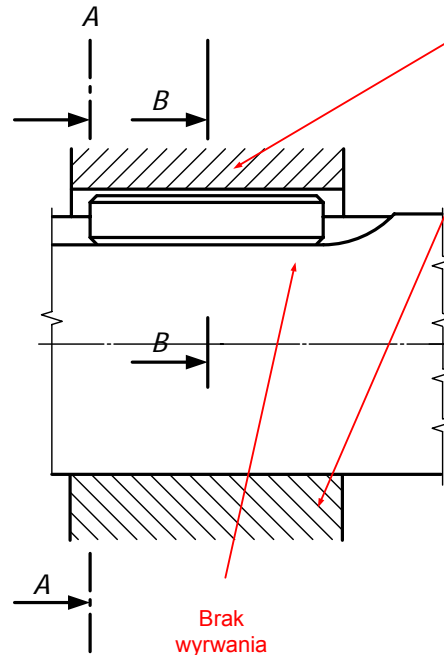

Brak wyrwania

Różne kreskowanie tego samego elementu

Uwaga!!! Na rysunkach zaznaczono tylko wybrane błędy.

PRZYKŁAD BEZ BŁĘDÓW (bazujący na informacyjnych wymiarach podanych w PN)

